

Workshop CE4EUI på Gotland 19 mars

Mötet inleddes med en Get-together middag kvällen för på Restaurang Bolaget i centrala Visby.

Det var ett 20-tal deltagare vid workshopen från olika öar bl a i Gotland, Orust, Holmön, Vinön, Visingsö, Samsö, samt öar i Lettland, Estland och Irland.

Mötet inleddes med att Martina Cannata från CE4EUI-sekretariatet hälsade alla välkomna och så presenterades de som skulle leda denna workshop. Det var Frans Sjölander och Maria Sköld från Stockholm Environmental Institute (SEI) samt Søren Hermansen och Alexis Chatzimpiros från Samsø Energi Academi (SEA).



Søren inledde med att presentera SEA och deras arbete på Samsø. Han fortsatte med en processbeskrivning för hur dagens arbete skulle utföras. Denna process kan sammanfattas enl:

IDOART

- Intention: Networking, understanding
- Desired outcome:
- Knowledge, strategy, communication needs, personal connections
- Agenda: Samsø Case, Tools that have worked, Samsø concept, communication workshop
- Regulation Rules: Safe space, speak with respect, use open questions, let people talk
- Time: 9 – 15 with lunch 12 – 13.

Syftet med projektet är att till varje ö skapa en energiplan, en s k CETA

CETA – Clean Energy Target Agenda

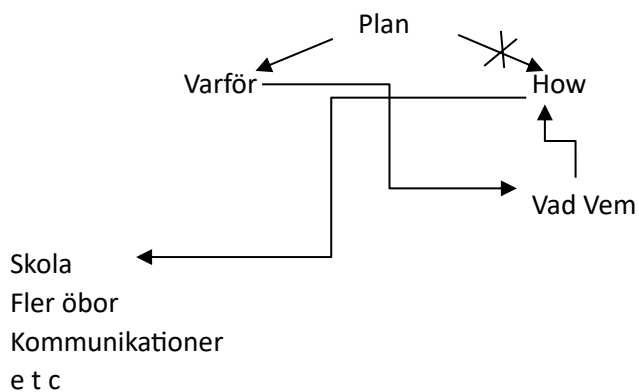



När man bestämmer sig för att göra något och att göra en plan för detta så startar man ofta i fel ände. Man börjar ofta med HUR men då missar man en viktig aspekt nämligen orsaken eller motivet till planen – d v s varför ska vi göra detta?; vad ska vi göra?; vem ska göra det? – sen kan vi komma till hur ska vi göra det. Det är viktigt att fånga målgruppen engagemang och skapa en social acceptans för det arbete man vill åstadkomma, vilket i projektets fall är en energiplan för fossilfri energi på öarna.

Efter genomgången samlades gruppen i ett rundabordssamtal utan bord men med stolar i cirkel. Søren presenterade Sams arbetsprocess som beskrivs i en broschyr med olika kort med nyckelfraser t ex:

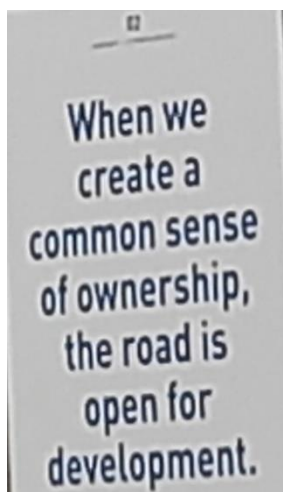
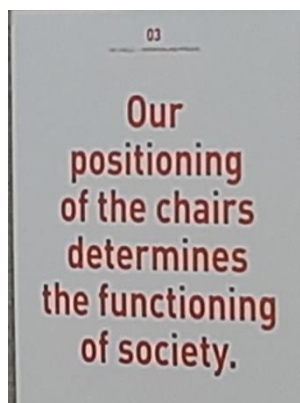
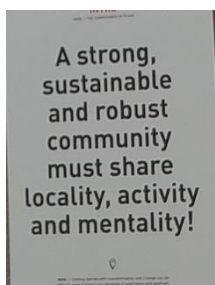

Efter lunch gick Fredrik och Maria i en presentation igenom mer konkret hur vi kan arbeta. Därefter delades vi in i 5 diskussionsgrupper där vi fick diskutera stegen i hur CETA:n skulle kunna arbetas fram. Diskussion skulle fokusera på det steg som planering skulle gå igenom enligt planprocessen som presenterades på förmiddagen, d v s Varför, Vad, Vem och till sist Hur.

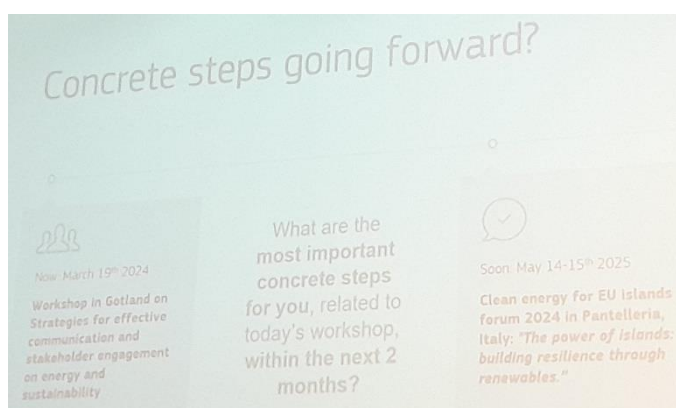

Dagen avslutades med ett sammanfattande runda-bordssamtal där deltagare från varje ö fick presentera vad man så som största inledande utmaning för att skapa en CETA för respektive ö.

Text och foto Olle Nygren